

Montage Verrou Cellule/Chauffageur

Avant Tout - Déterminez, vu de l'extérieur, la bonne hauteur pour installer votre Verrou

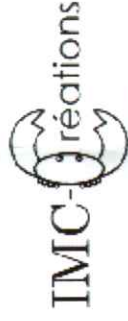

Retrouvez ce Montage en Vidéo sur www.imc-creations.com



1 - Positionnez l'équerre Bien en Appuis



2 - Mesure de la Cote Maxi - Ici 87



3 - Mesure de la Cote Mini - Ici 62

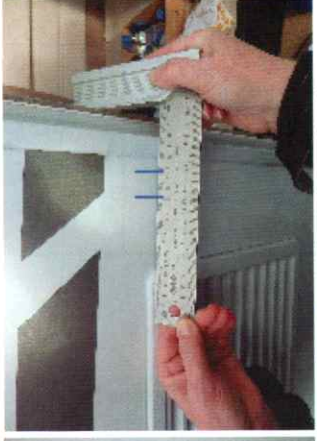

4 - Repport des Cotes de 87 & 62



Tracez 2 traits en retrait de 8 mm

5 - et Déterminez la zone de perçage Mini/Maxi

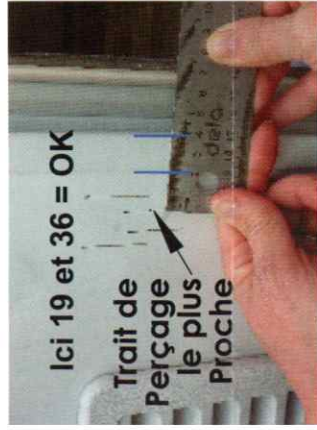

Ici 19 et 36 = OK

Trait de Perçage le plus Proche



Zone de Perçage

7 - Ici Fixation Directement sur le Panneau

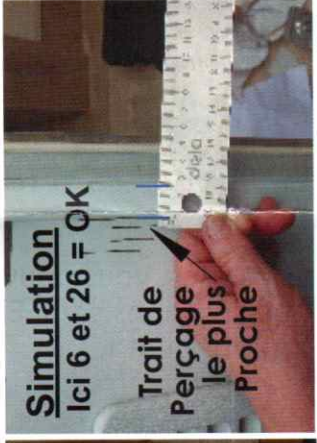

Simulation Ici 6 et 26 = OK

Trait de Perçage le plus Proche

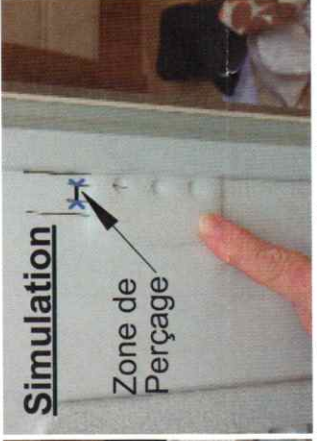

Simulation

Zone de Perçage

6 Bis - Mesure des Cotes Mini de 5 et 22 mm



Simulation

Ici - Montage par dessus le Cadre de la Porte



Calle Entière ou Recoupée

11 - Tracez et Percez 3 Trous Ø 9



Etancher la Face avec un peu de Graisse

Effectuez Toujours un Montage à Blanc sans Graisse pour Valider !

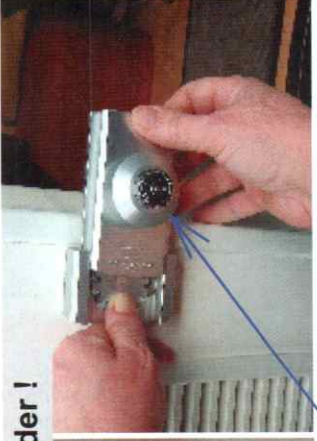

14 - Pignon en Appuis sur le Ressort Tracez & coupez la tige du Pignon



17 - Montez & Bloquez la Manette (Fermé en Bas) puis Enfillez la Tole Inox & monter les 2 Vis FHC-M4

Bien Perpendiculaire Et Parallèle !

12 - Enfillez les Vis puis la Calle Blanche (si Utilisée)
13 - Bloquez les 2 Vis avec la Barette
ATTENTION le Pignon doit Naviguer et Tourner Librement !

18 - Fonctionnement: Tirez puis Tournez la Manette qui Clampe Automatiquement en Fin de Course

En Cas de Fonctionnement difficile du Coulisseau : Huiler les Glissières avec de l'Huile Fine Genre "3en1" - Jamais de Graisse

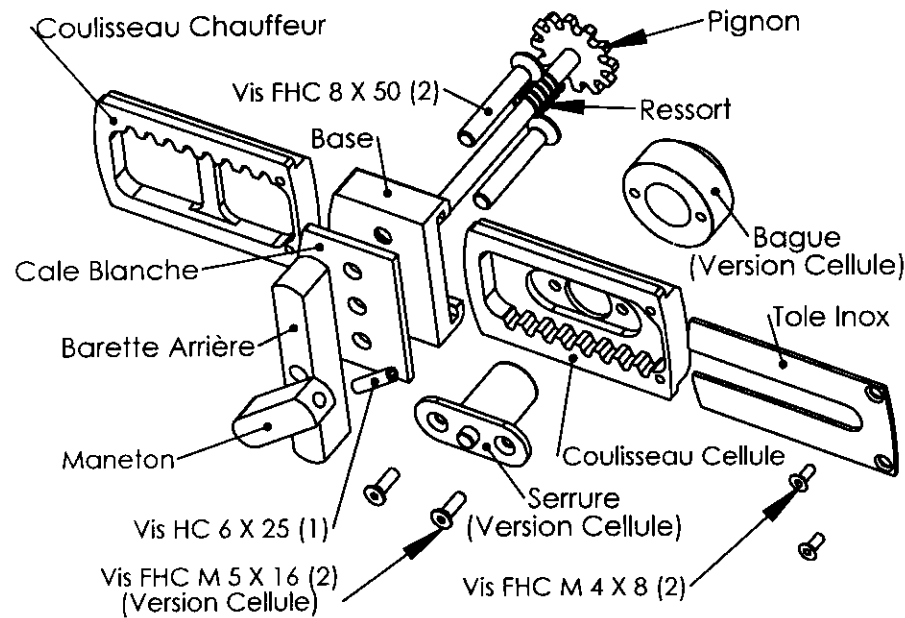

IMC Créations
Rue Latécoère
"Parc des Essarts"
Tel:04 77 02 40 99
Mail:contact@imc-creations.com
www.imc-creations.com

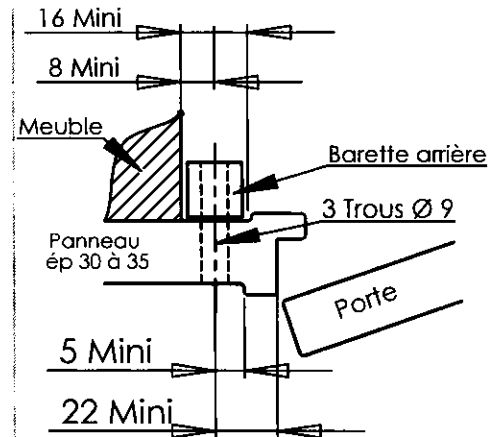

Fonctionnement: Par l'intérieur :

Tirez sur le Maneton et commencer la rotation en relâchant la traction. Ce dernier retrouvera sa place en fin de parcours.

Par l'extérieur: Déverrouiller la serrure, Faire coulisser l'ensemble à droite ou à gauche, verrouillez la serrure

Démontage: Enlever les Vis M 4 puis la tôle inox. Tirez bien à fond sur le Maneton et sortez le Coulisseau

Entretien: Comme toute mécanique de précision, ce Verrou n'apprécie pas le sable !

Conseil: Huiler avec Huile fine ou de Vaseline ou 3en1 en cas de fonctionnement difficile les glissières, la crémaillère et sur l'axe du pignon (**JAMAIS de GRAISSE**)

Version Black: IMC Créations garantie uniquement l'uniformité de l'anodisation noire sortie d'usine, aucune prise en garantie ne sera faite une fois le verrou monté sur véhicule.

Si les Vis FHC M 8 X 50 ne sont pas assez longues, vous pouvez en Obtenir des plus longues en envoyant un mail à contact@imc-creations.com Elle vous seront envoyées Gratuitement !

Pour votre Sécurité, Roulez Verrou Ouvert Barillet Verrouillé!

Attention: Cette notice est commune aux Coulisseaux Cellule et Coulisseaux Chauffeur, le croquis représente 2 coulisseaux mais il n'y a qu'un seul coulisseau dans votre emballage!